

Center Natur og Miljø

Lars Kjær Møller
Viborgvej 51
9600 Aars

Hobrovej 110 | 9530 Støvring
Telefon 99 88 99 88
raadhus@rebild.dk | www.rebild.dk

Journalnr: 09.17.24-P19-3-24
Ref.: Catrine Vlugt
Telefon: 99889525

Dato: 07-05-2024

Afgørelse om ikke-godkendelsespligt af teltoverdækning af en gyllebeholder på Viborgvej 51, St. Binderup, 9600 Aars

Rebild Kommune har den 19. april 2024 modtaget en henvendelse vedrørende etablering af teltoverdækning på gyllebeholder på overstående ejendom. Ansøgers oplysninger fremgår af bilag 1.

Afgørelse

Rebild Kommune har på baggrund af Miljø- og Fødevarerklagenævnets (tidligere Miljøklagenævnet og Natur og Miljøklagenævnet) kriterier for ændringer, der falder ind under bagatelgrænsen, truffet afgørelse om, at etablering af teltoverdækning af gyllebeholdere kan udføres uden tilladelse eller godkendelse efter § 16 a eller § 16 b i husdyrbrugloven¹.

Rebild kommunes vurdering

Det er Rebild kommunes vurdering at ovenstående ændring vil være uden betydning for de landskabelige værdier. Etablering af teltoverdækninger inden for det eksisterende byggefelt, er vurderet til ikke at påvirke oplevelsen af det omgivende landskab for naboer eller forbipasserende på vejnettet og er dermed ubetydelig for landskabet.

Kommunen vurderer, at ændringen er uden betydning i forhold til forureningsmæssige forhold. Teltoverdækning vil have en formindskende effekt på ammoniakfordampning, mens lugt-, støj-, lys-, fluegener vurderes ikke at blive væsentligt ændret.

Rebild Kommune har samlet vurderet, at den ønskede teltoverdækning ikke har væsentlig miljømæssig betydning. Ændringen kan dermed betegnes som en bagatel og derfor ikke kræver godkendelse efter husdyrbruglovens § 16 a eller § 16 b.

Der gøres opmærksom på, at det anmeldte skal etableres som ansøgt.

I forbindelse med miljøtilsyn vil afgørelsen blive gennemgået, og hvis det konstateres, at oplysningerne givet i anmeldelsen ikke svarer til det opførte, vil kommunen betragte anmeldelsen som bortfaldet. Rebild Kommune vil se det som skærpende omstændighed med eventuelt krav om, at ændringerne skal godkendes efter husdyrbrugloven.

Det er til enhver tid ejers ansvar at gøre sig bekendt med og følge gældende lovgivning.

¹ Lov om husdyrbrug og anvendelse af gødning m.v. nr. 1572 af 20. december 2006, jf. Lovbekendtgørelse nr. 520 af 1. maj 2019

Offentliggørelse

Afgørelsen er af Rebild Kommune vurderet at være af underordnet betydning for naboer, da der ikke er tale om ændring eller udvidelse der har væsentlig betydning for miljøbeskyttelse, herunder i forhold til landskab, ammoniakfordampning, lugt-, støj-, lys- og fluegener og lignende.

Klagevejledning

Hvis du ønsker at klage over denne afgørelse, kan du klage til Miljø- og Fødevarerklagenævnet. Klagen skal indgives inden 4 uger fra at afgørelsen er offentligt bekendtgjort.

Du klager via Klageportalen, som du finder via www.naevneneshus.dk, www.borger.dk eller www.virk.dk. Du logger på Klageportalen med NEMLOG-IN. En klage er indgivet, når den er tilgængelig for Rebild Kommune via Klageportalen. Når du klager, skal du betale et gebyr på 900,-kr. for borgere og 1.800,- kr. for virksomheder, organisationer og offentlige myndigheder.

I Klageportalen sendes din klage automatisk først til Rebild Kommune. Hvis Rebild Kommune fastholder afgørelsen, sender Rebild Kommune klagen videre til behandling i nævnet via Klageportalen. Du får besked om videresendelsen.

Miljø- og Fødevarerklagenævnet afviser din klage, hvis du sender den uden om Klageportalen, medmindre du forinden er blevet fritaget for brug af Klageportalen. Hvis du ønsker at blive fritaget for at bruge Klageportalen, skal du sende en begrundet anmodning til Rebild Kommune. Rebild Kommune videresender herefter din anmodning til nævnet, som træffer afgørelse om, hvorvidt du kan fritages. Se betingelserne for at blive fritaget på www.nmkn.dk.

En eventuel klage skal være Miljø- og Fødevarerklagenævnet i hænde **senest to uger fra dags dato**.

Afgørelsen kan godt udnyttes, selvom der klages over den, medmindre Miljø- og Fødevarerklagenævnet bestemmer andet, og under forudsætning af, at andre nødvendige tilladelser er indhentet. Det skal bemærkes, at Miljø- og Fødevarerklagenævnet ved sin behandling kan ændre eller ophæve en godkendelse. Udnyttes en godkendelse, der er klaget over, sker det derfor for egen regning og risiko. Afgørelsen kan endvidere indbringes for domstolene, jf. husdyrbruglovens § 90. En eventuel sag skal være anlagt inden 6 måneder efter annonceringen.

Ved eventuelle spørgsmål, er du velkommen til at kontakte undertegnede.

Med venlig hilsen

Catrine Vlugt
Miljømedarbejder

Bilag - Ansøgningsmateriale

Fra: "Lars Kjær Møller" <binderupgaard@hotmail.com>
Til: "Fællespostkasse Landbrug" <landbrug@rebild.dk>
Sendt dato: 19-04-2024 14:09
Vedrørende: Overdækning
Vedhæftninger: Gylle beholder.pdf

Hej,

Jeg har plan om at lave overdækning på følgende gyllebeholdere. (billede vedhæftet)

Men kan forstå at der skal oprettes en høring inden dette kan lade sig gøre.

Mvh. Lars Møller
Viborgvej 51 9600 Aars

tlf. 29651815



Viborgvej 51 9600 Aars

Nuværende beholder højde.

Viborgvej 51=170cm
Viborgvej 65=250cm
Viborgvej 68=180cm

Myndighedssæt overdækning

Bygherre: Lars Møller
Lev.Adresse: Viborgvej 51, 9600 Års
Matr.nr.:
Projekt: Etablering af overdækning på gylletank.
Dato: 2024

BEHOLDERDIMENSIONER

Tank	Viborgvej 51	Viborgvej 65	Viborgvej 68
Dug-farve:	grå		
Udv. beholderdiameter:	18,58 m	21,70 m	21,54 m
TELT DUG Højde:	2,86 m	3,34 m	3,30 m

INDHOLD

Bygherreinformation og dimensioner på gylletank	1
Oversigtstegninger	2
Data for teltdug	4
Data for teltdugsmateriale	5

Myndighedssæt overdækning

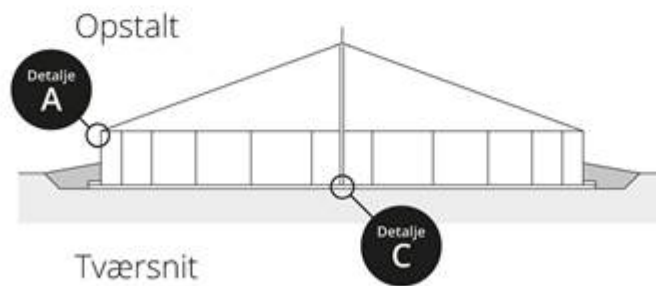
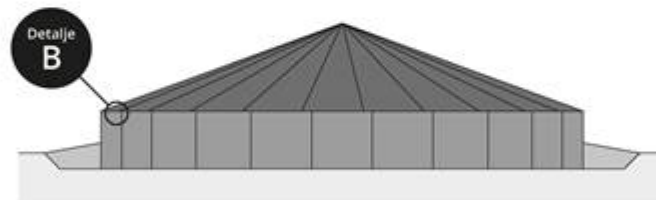
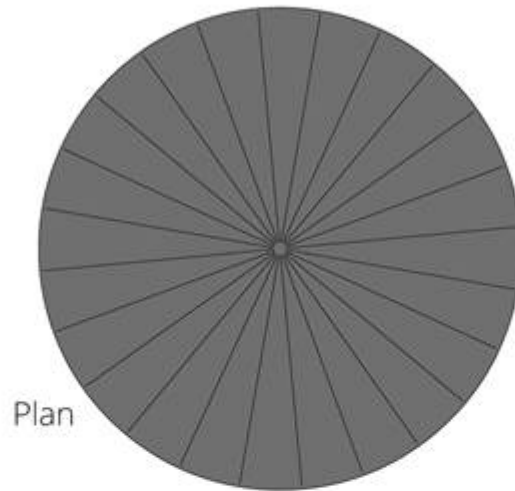

Myndighedssæt overdækning

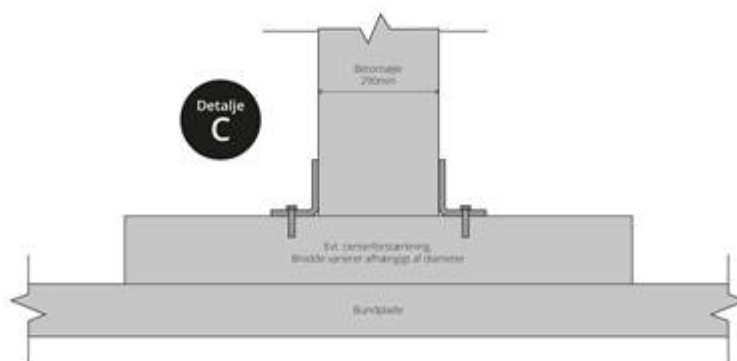
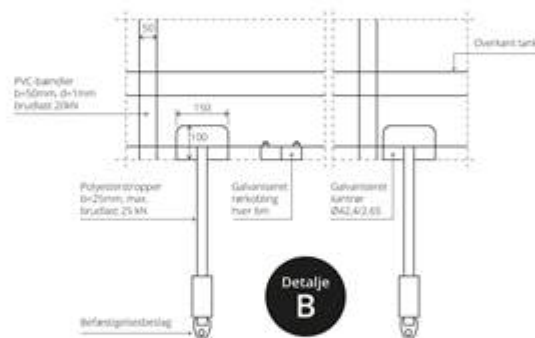
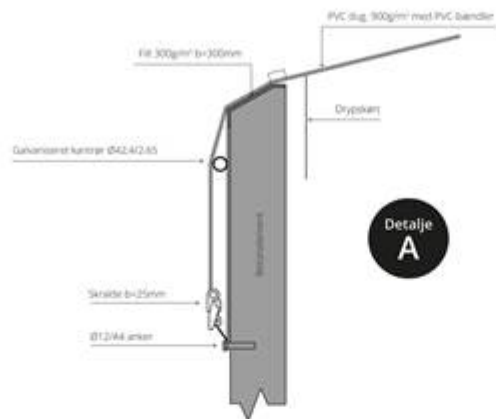

Myndighedssæt overdækning

DATA FOR TELTDUG

Vægt, PVC dug	900g/m ²	EN ISO 2286-2
Tykkelse på dug	0,5mm	
Trækstyrke	4200/4000N/50mm	DIN EN ISO 1421/V1
Brudforlængelse	15/20%	
PVC-bændler (indsvejst)	Brudlast 2000kg	
PVC-bændler (opstramning)	Brudlast 1800kg	
Kuldebestandighed	-30°C	
Varmebestandighed	75°C	
Gaspenetration – PVC-folie	<0,020 g/m ² /time/bar	
Fastgørelser (beslag/bolte)	Rustfrit stål	
Kantrør	Galvaniseret stål	

Myndighedssæt overdækning

DATA FOR TELTDUGSMATERIALE

Belægningstype	PVC	
Brandforhold	ISO 3795<100mm/min.	
Vægt	900g/m ²	EN ISO 2286-2
Trækstyrke kæde/skud	4200/4000N/50 mm	EN ISO 1421/V1
Rivningsstyrke kæde/skud	500/500N	DIN 53363
Vedhæftning	20 N/cm	LB 3.04-1
Kuldebestandighed	-30°C	DIN EN 1876-1
Varmebestandighed	75°C	LB 3.15
Lysegenskaber	> 6 Bemærk, værdi	EN ISO 105 B02
Gasgennemtrængelighed, Methan	<500cm ³ /m ² .24h.bar	DIN 53380-2
Revnebestandighed, ingen revner	100000 x @	DIN 53359 A
BÆRESTOF		
Materiale	PES	DIN EN ISO 2076
Garnantal	1100 dtex	DIN EN ISO 2060
Væv	P 2/2	

Bemærkninger: KIWA-certifikat til rådighed