

Center Natur og Miljø

GÅRDEJER HENRIK SIMONI
Svanholmsmindevej 31, Svanfolk
9293 Kongerslev

Hobrovej 110 | 9530 Støvring
Telefon 99 88 99 88
raadhus@rebild.dk | www.rebild.dk

Journalnr: 09.17.15-G01-8-24
Ref.: Catrine Vlugt
Telefon: 99889525

Dato: 08-07-2024

Afgørelse om ikke-godkendelsespligt af teltoverdækning af 2 gyllebeholdere på Svanholmsmindevej 31, Svanfolk, 9293 Kongerslev

Rebild Kommune har den 2. juli 2024 modtaget en henvendelse vedrørende etablering af teltoverdækning på gyllebeholder på overstående ejendom. Ansøgers oplysninger fremgår af bilag 1, 2 og 3.

Afgørelse

Rebild Kommune har på baggrund af Miljø- og Fødevarerklagenævnets (tidligere Miljøklagenævnet og Natur og Miljøklagenævnet) kriterier for ændringer, der falder ind under bagatelgrænsen, truffet afgørelse om, at etablering af teltoverdækning af gyllebeholdere kan udføres uden tilladelse eller godkendelse efter § 16 a eller § 16 b i husdyrbrugloven¹.

Rebild kommunes vurdering

Det er Rebild kommunes vurdering at ovenstående ændring vil være uden betydning for de landskabelige værdier. Etablering af teltoverdækninger inden for det eksisterende byggefelt, er vurderet til ikke at påvirke oplevelsen af det omgivende landskab for naboer eller forbipasserende på vejnettet og er dermed ubetydelig for landskabet. Beholderne er på vestsiden skærmet af staldbygninger, mens de på østsiden er sløret af et læhegn og øvrig beplantning.

Kommunen vurderer, at ændringen er uden betydning i forhold til forureningsmæssige forhold. Teltoverdækning vil have en formindskende effekt på ammoniakfordampning, mens lugt-, støj-, lys-, fluegener vurderes ikke at blive væsentligt ændret. Transporter kan forventes mindskes, da beholderne ved teltoverdækningen ikke vil modtage regnvand.

Rebild Kommune har samlet vurderet, at den ønskede teltoverdækning ikke har væsentlig miljømæssig betydning. Ændringen kan dermed betegnes som en bagatel og derfor ikke kræver godkendelse efter husdyrbruglovens § 16 a eller § 16 b.

Der gøres opmærksom på, at det anmeldte skal etableres som ansøgt.

I forbindelse med miljøtilsyn vil afgørelsen blive gennemgået, og hvis det konstateres, at oplysningerne givet i anmeldelsen ikke svarer til det opførte, vil kommunen betragte anmeldelsen som bortfaldet. Rebild Kommune vil se det som skærpende omstændighed med eventuelt krav om, at ændringerne skal godkendes efter husdyrbrugloven.

¹ Lov om husdyrbrug og anvendelse af gødning m.v. nr. 1572 af 20. december 2006, jf. Lovbekendtgørelse nr. 520 af 1. maj 2019

Det er til enhver tid ejers ansvar at gøre sig bekendt med og følge gældende lovgivning.

Offentliggørelse

Afgørelsen er af Rebild Kommune vurderet at være af underordnet betydning for naboer, da der ikke er tale om ændring eller udvidelse der har væsentlig betydning for miljøbeskyttelse, herunder i forhold til landskab, ammoniakfordampning, transport-, lugt-, støj-, lys- og fluegener og lignende.

Klagevejledning

Hvis du ønsker at klage over denne afgørelse, kan du klage til Miljø- og Fødevareklagenævnet. Klagen skal indgives inden 4 uger fra at afgørelsen er offentligt bekendtgjort.

Du klager via Klageportalen, som du finder via www.naevneneshus.dk, www.borger.dk eller www.virk.dk. Du logger på Klageportalen med NEMLOG-IN. En klage er indgivet, når den er tilgængelig for Rebild Kommune via Klageportalen. Når du klager, skal du betale et gebyr på 900,-kr. for borgere og 1.800,- kr. for virksomheder, organisationer og offentlige myndigheder.

I Klageportalen sendes din klage automatisk først til Rebild Kommune. Hvis Rebild Kommune fastholder afgørelsen, sender Rebild Kommune klagen videre til behandling i nævnet via Klageportalen. Du får besked om videresendelsen.

Miljø- og Fødevareklagenævnet afviser din klage, hvis du sender den uden om Klageportalen, medmindre du forinden er blevet fritaget for brug af Klageportalen. Hvis du ønsker at blive fritaget for at bruge Klageportalen, skal du sende en begrundet anmodning til Rebild Kommune. Rebild Kommune videresender herefter din anmodning til nævnet, som træffer afgørelse om, hvorvidt du kan fritages. Se betingelserne for at blive fritaget på www.nmkn.dk.

En eventuel klage skal være Miljø- og Fødevareklagenævnet i hænde **senest 22. juli 2024**.

Afgørelsen kan godt udnyttes, selvom der klages over den, medmindre Miljø- og Fødevareklagenævnet bestemmer andet, og under forudsætning af, at andre nødvendige tilladelser er indhentet. Det skal bemærkes, at Miljø- og Fødevareklagenævnet ved sin behandling kan ændre eller ophæve en godkendelse. Udnyttes en godkendelse, der er klaget over, sker det derfor for egen regning og risiko. Afgørelsen kan endvidere indbringes for domstolene, jf. husdyrbruglovens § 90. En eventuel sag skal være anlagt inden 6 måneder efter annonceringen.

Ved eventuelle spørgsmål, er du velkommen til at kontakte Center Natur og Miljø på e-mail cnm@rebild.dk eller telefon 99 88 99 88

Med venlig hilsen

Catrine Vlugt
Miljømedarbejder

Bilag 1 – ansøgers anmeldelse samt oversigtskort

Fra: "Nina Gamby" <ng@graakjaer.dk>
Til: "Catrine Vlugt" <cavl@rebild.dk>
Sendt dato: 02-07-2024 14:33
Vedrørende: vedr overdækning af gyllebeholder Svanholmsmindevej 31A
Vedhæftninger: Myndighedssæt.zip

Hej

Henrik vil gerne overdække de to beholdere på ejendommen. Skal du have noget i Byg og Miljø fra mig, eller kan han bare gå i gang.

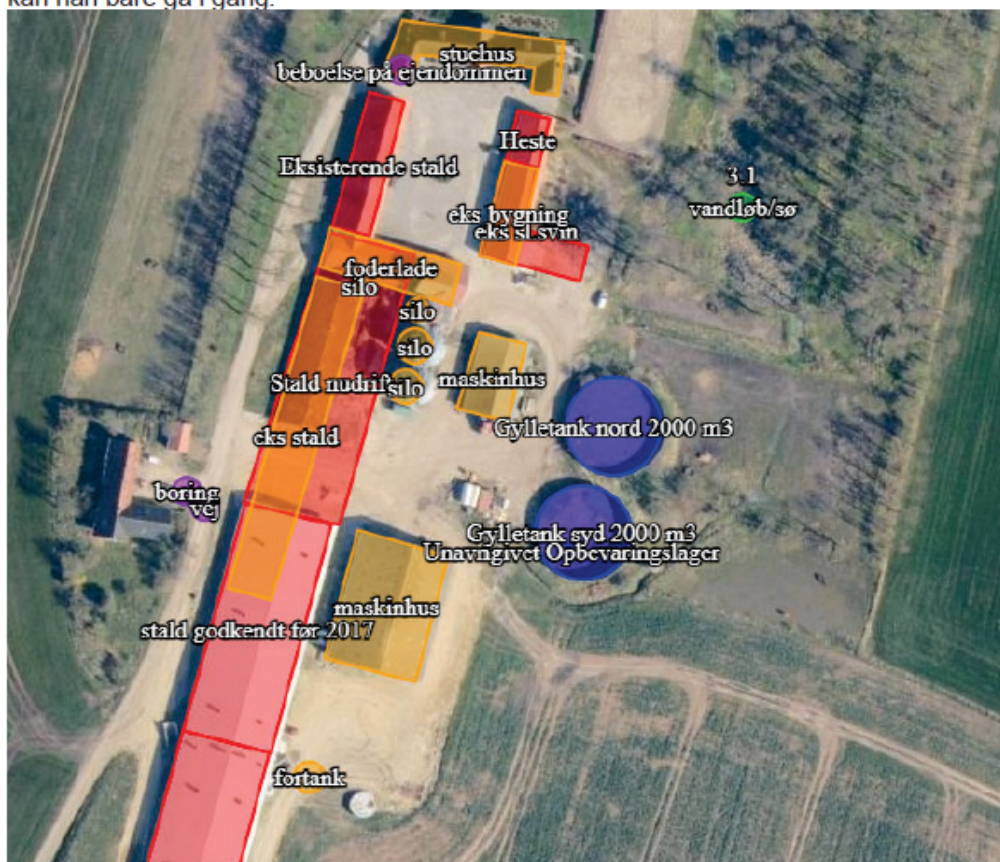

Med venlig hilsen

Nina Gamby
Miljøfaglig Chef



Bilag 2 – myndighedssæt beholder nord (Perstrup tank)



MYNDIGHEDSSÆT OVERDÆKNING



Bygherre:	Henrik Simoni
Adresse:	Svanholmsmindevej 31, 9293 Kongerslev
Tank adresse:	Svanfolkvej 16, 9293 Kongerslev
Projekt:	Etablering af overdækning på Perstrup tank
Dato:	19.06.2024

Overdækning dimensioner

Tankhøjde:	4 meter
Højde dug:	6,26 meter
Dug hældning:	21°
Udv. beholderdiameter:	32,63 meter

Indhold

Oversigtstegning

Bilag

Data for teltdug

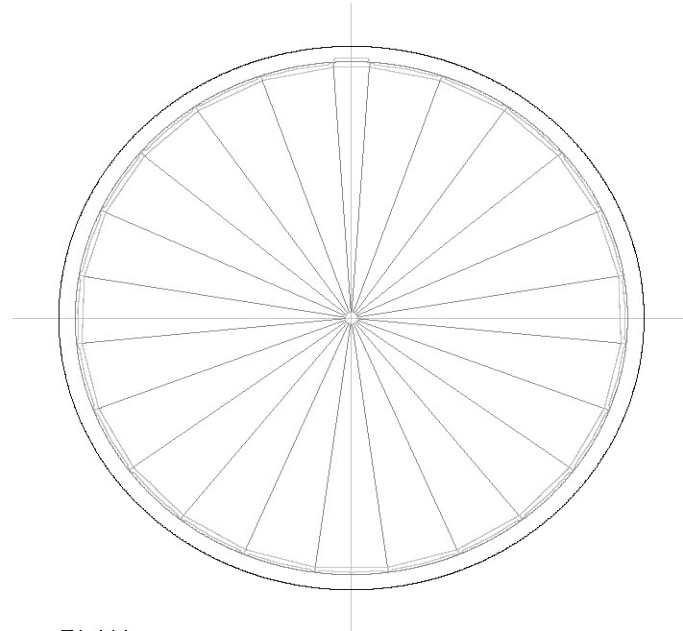

PLAN

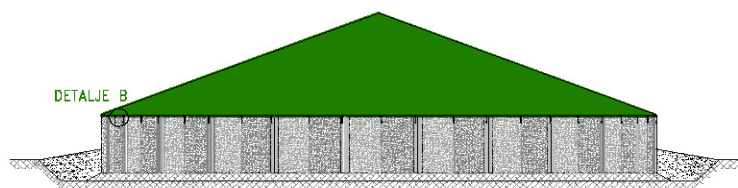

OPSTALT

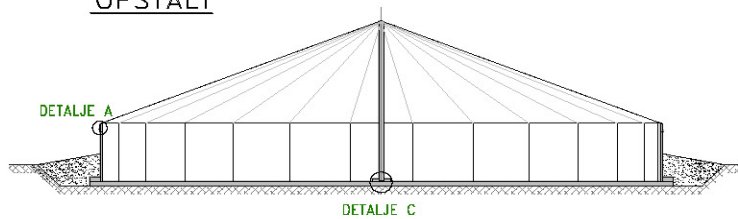

TVÆRSNIT

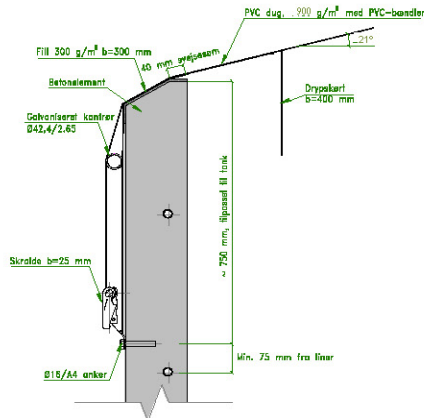

DETALJE A

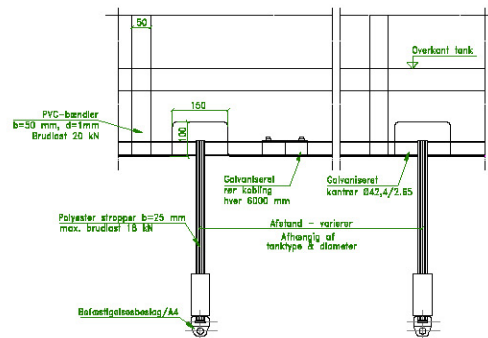

DETALJE B

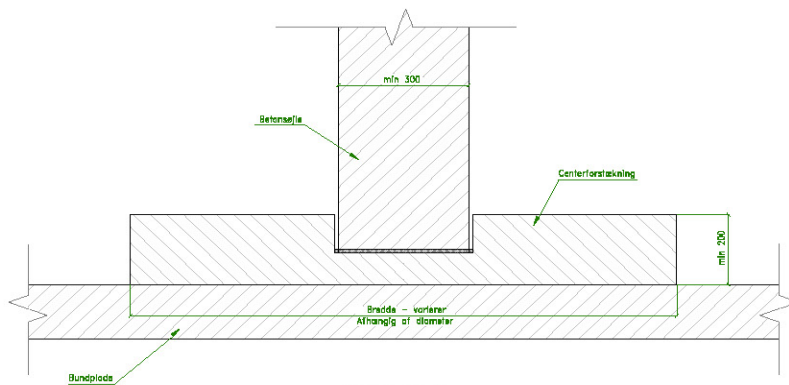

DETALJE C

A-Consult Agro A/S

Fabriksvej 8 • V. Lyby • DK-7800 Skive • ☎ +45 9687 5800 • ✉ info@aconsult.dk
www.aconsult.dk

DATA FOR TELTDUG

Vægt, PVC dug	900 g/m ²
Dugtykkelse	0,5 mm
Trækstyrke	3500N/50 mm
Brudforlængelse	15/20 %
PVC-bændler (indsvejst)	Brudlast 2000 kg
PVC-bændler (opstramning)	Brudlast 1800 kg
Kuldebestandighed	-200 °C
Varmebestandighed	+800 °C
Gaspenetration – PVC-folie	0,020 g/(m ² ·time·bar)
Farve	Grå PVC
Fastgørelser (beslag/bolte)	Rustfrit stål
Kantrør	Galvaniseret stål

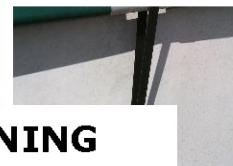
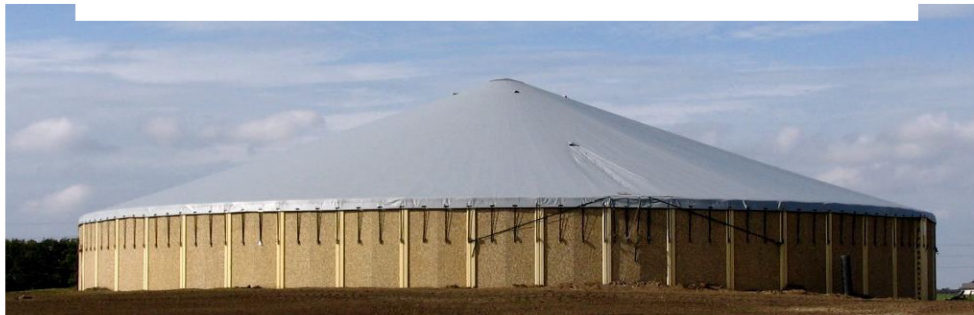
Bilag 3 – myndighedssæt beholder syd (RC tank)

MYNDIGHEDSSÆT OVERDÆKNING

Bygherre:	Henrik Simoni
Adresse:	Svanholmsmindevej 31, 9293 Kongerslev
Tank adresse:	Svanholmsmindevej 31, 9293 Kongerslev
Projekt:	Etablering af overdækning på RC-Tank
Dato:	19.06.2024

Overdækning dimensioner

Tankhøjde:	4 meter
Højde dug:	4,85 meter
Dug hældning:	21°
Udv. beholderdiameter:	25,28 meter

Indhold

Oversigtstegning

Bilag

Data for teltdug

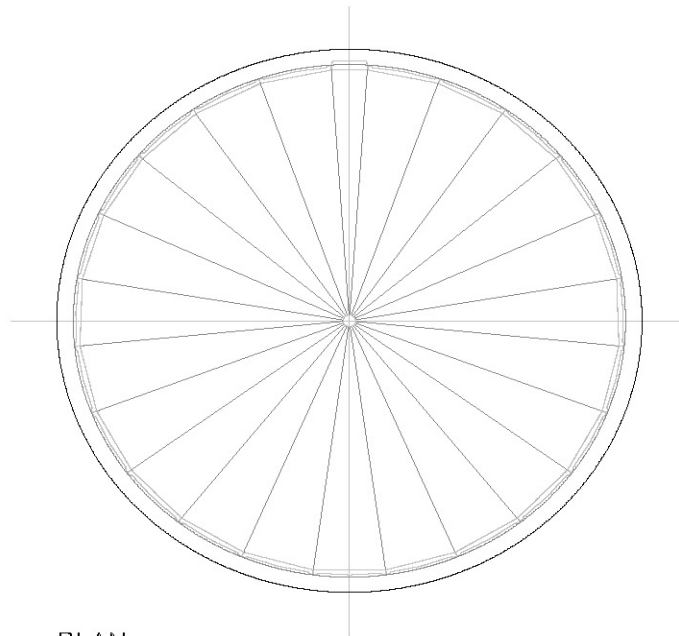

PLAN

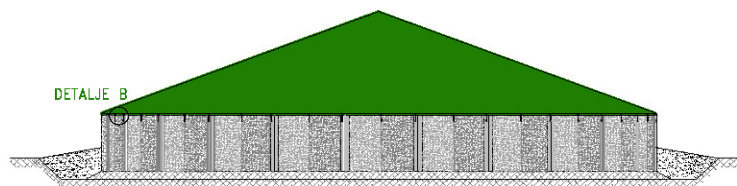

OPSTALT

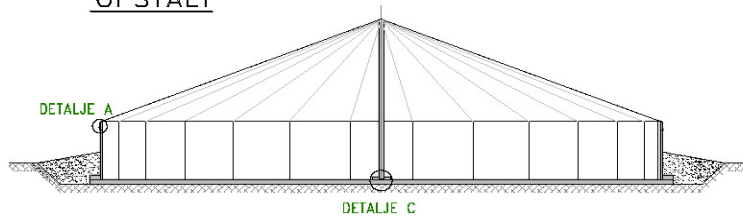

TVÆRSNIT

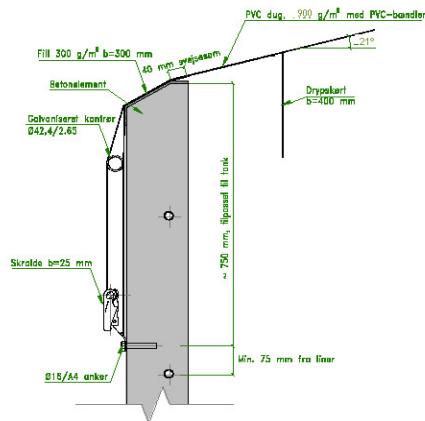

DETALJE A

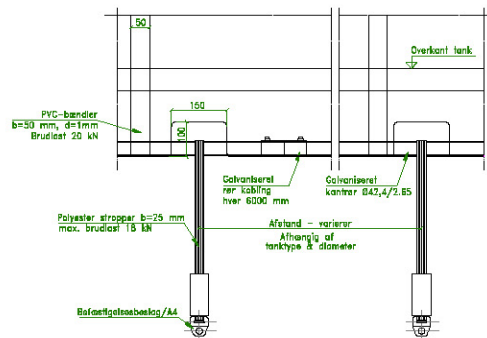

DETALJE B

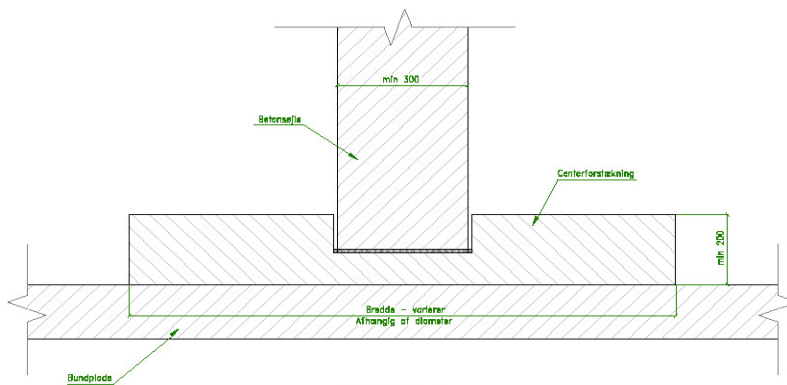

DETALJE C

A-Consult Agro A/S

Fabriksvej 8 • V. Lyby • DK-7800 Skive • ☎ +45 9687 5800 • ✉ Info@aconsult.dk
www.aconsult.dk

DATA FOR TELTDUG

Vægt, PVC dug	900 g/m ²
Dugtykkelse	0,5 mm
Trækstyrke	3500N/50 mm
Brudforøgelse	15/20 %
PVC-bændler (indsvejst)	Brudlast 2000 kg
PVC-bændler (opstramning)	Brudlast 1800 kg
Kuldebestandighed	-200 °C
Varmebestandighed	+800 °C
Gaspenetration – PVC-folie	0,020 g/(m ² ·time·bar)
Farve	Grå PVC
Fastgørelser (beslag/bolte)	Rustfrit stål
Kantrør	Galvaniseret stål

A-Consult Agro A/SFabriksvej 8 • V. Lyby • DK-7800 Skive • ☎ +45 9687 5800 • ✉ info@aconsult.dk
www.aconsult.dk